

X15000 型氙泵

泵头型号：X15000

氙压缩机型号：HC100W

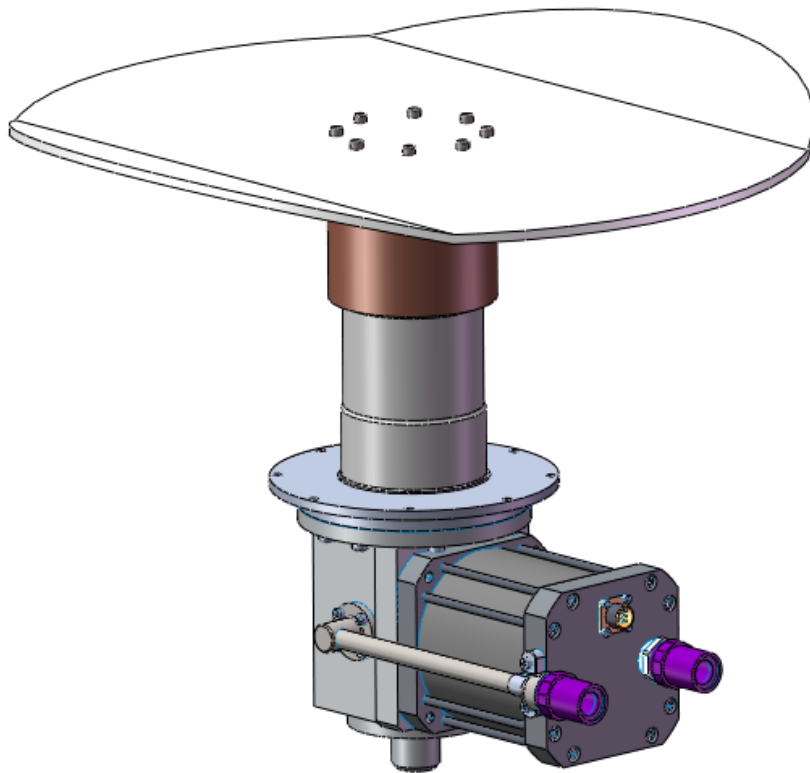

一、 泵头（X15000）

主要参数

- 1) 抽速
对 Xe: 15, 000 L/S;
对 H₂O: 52, 000 L/S;
- 2) 降温时间: 90min (从 273K 到 50K);
- 3) 重量: 约 35Kg;
- 4) 工作环境温度: 5℃~35℃ ;
- 5) 安装方向: 任意角度;
- 6) 内置冷头规格: CH180。

二、 氦压缩机（HC100W）

主要参数

- 1) 冷却方式: 水冷;
- 2) 输入功率: 7KW;
- 3) 电源制式: 三相 380V, 50Hz;
- 4) 冷却水用量: $\geq 10.0\text{L}/\text{Min}$ @23℃压力,
0.1Mpa~0.5Mpa, 水温 5℃~35℃;
- 5) 环境温度范围: 5℃~28℃ ;
- 6) 保护功能: 缺水保护, 过温保护, 缺相保护, 过载保护;
- 7) 安装角度: $\leq 5^\circ$
- 8) 重量: 120Kg。
- 9) 尺寸: 614L×515W×590H (mm)

三、 主要附件

- 1) 氮管：3 米，两根；
- 2) 低温测温控温仪 BK421：1 只
- 3) 温度传感器及加热组件（安装在泵头上）；
- 4) DN200 真空法兰（附测温引线和加热引线接头）；
- 5) 冷头驱动线 3 米，1 根；
- 6) 再生仪数据线 3 米，1 根。